

# ИНСТРУКЦИЯ ЗА МОНТАЖ НА ГАРАЖНА ВРАТА



Необходими инструменти и винтове:

- Свредла  $\phi$  6,8 и 12 мм. за метал
- 6.5мм за бетон
- винтове за директен монтаж различни размери
- самонарезни винтове различни размери
- Перфоратор
- Акумулаторен винтоверт или бормашина
- Ъглошлайф с диск за алуминии
- Нивелир/поне1.2-1.5м/
- Ролетка
- Клещи
- Отвертки
- Комплект шестограми
- Бързи ел.връзки и изолирбанд
- Нитове и нитачка
- 1 или две стълби.

- 1. Подготовка за монтаж

Преди да се пристъпи към монтаж лидера на бригадата да се увери, че щората съответства по размер и спецификация за въпросната позиция. Обезопасете периметъра необходим за безпроблемна работа

- 2. Демонтаж

Преди да се пристъпи към демонтаж на стари гаражни метални врати да се внимава при работа с режещи инструменти, да не се нанесат щети на околни предмети и хора

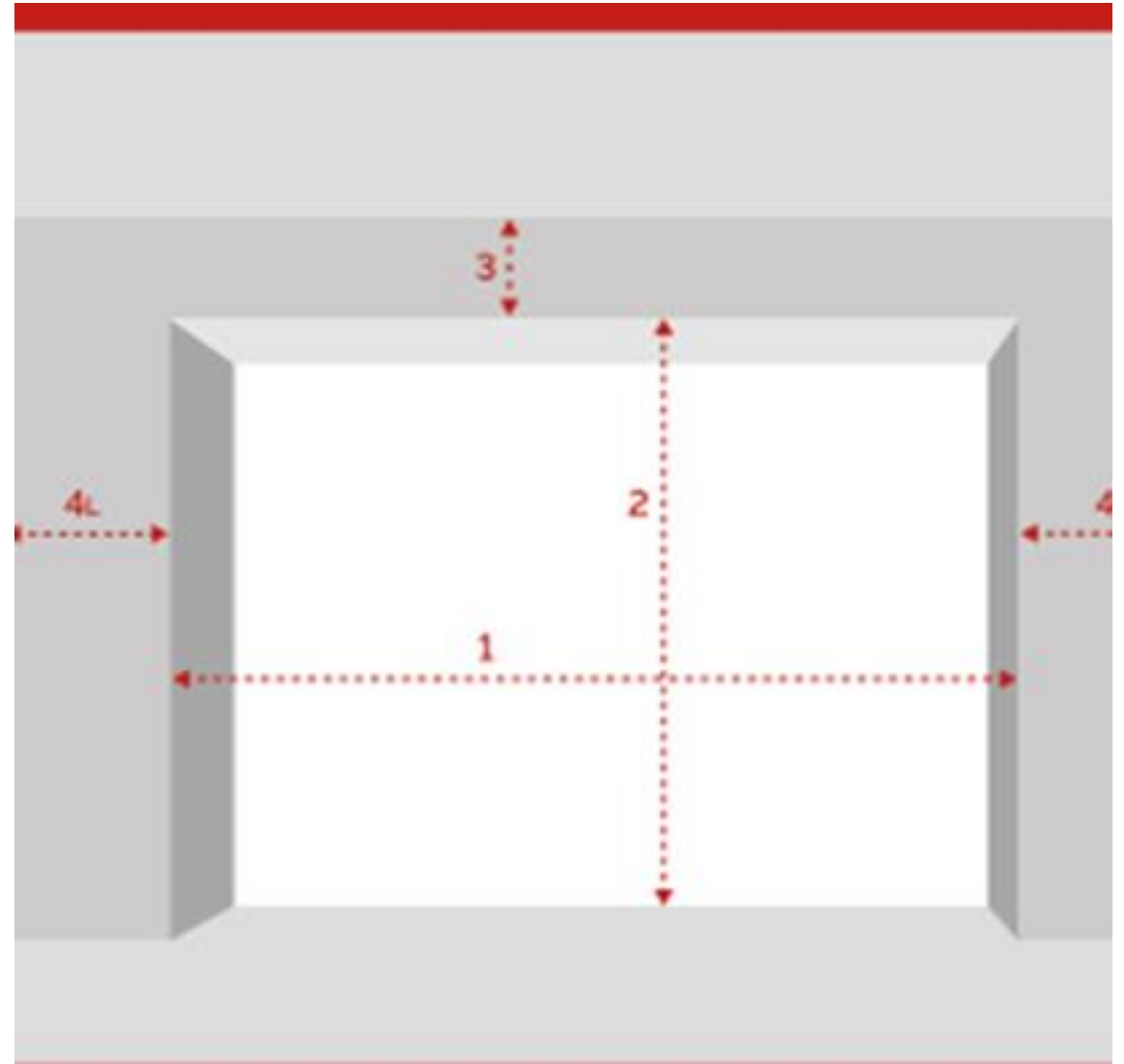

- След разопаковане отстранете предпазното фолио от кутията , след което отстранете челния капак без да махате фолиото и отстранете транспортната изолация между ламелите и кутията.

- Разположете водачите с канала за ламелите един към друг. Водача е двуделен, в единия улей, който е с четка се движат ламелите, а другия е за закрепване към металните или бетонни колони.
- Отбележете успоредно на двата водача къде смятате да разпробиете отворите за монтаж/разпробива се канала, който е без четка/ като дупките трябва да са на 12-15 см от двата края на водача и още на 1-3 места в зависимост от височината. Със свредло  $\varnothing 8$  мм се разпробиват двете стени на водачите, след което отворите се разширява до 12 мм за тапата, която ще поставите след монтажа.

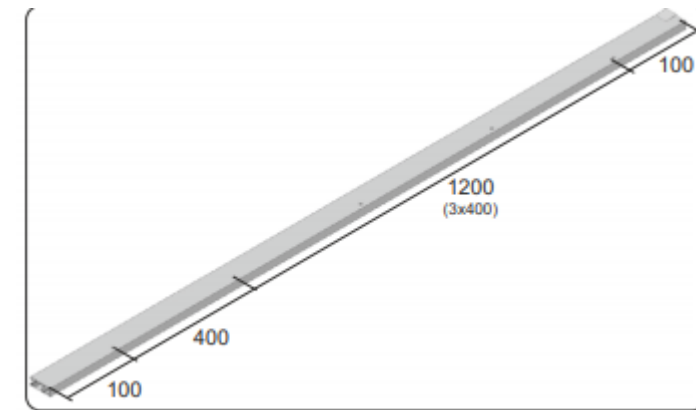
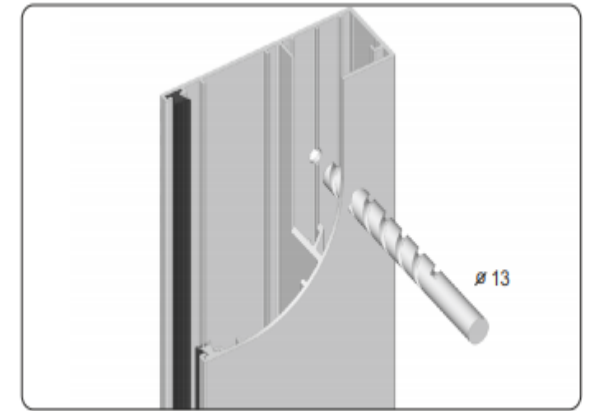
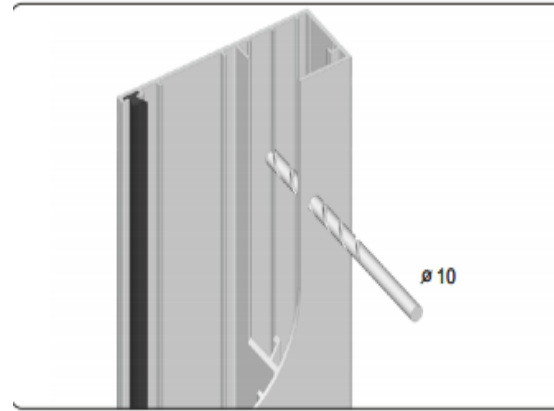

- Поставете водачите на конзолите от ляво и дясно на щората, като бъдете внимателни подведашите метални вложки да са добре наместени в конзолата. След като сте поставили водачите фиксирайте ги от към гърба на щората с винт 3.9мм по 19мм.

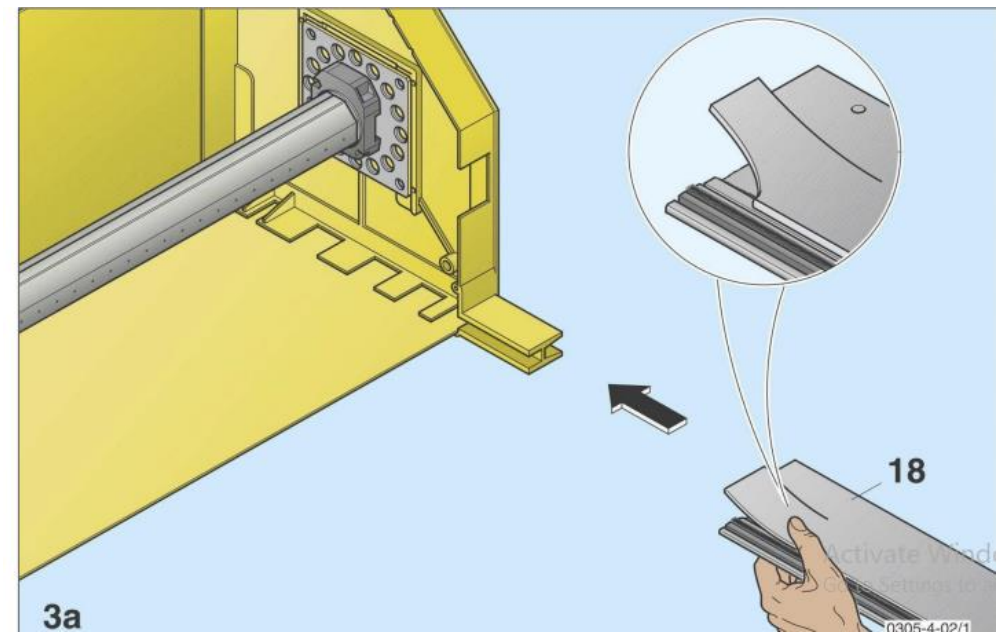

- За монтажа на ГВ с размер 2.5м на 2.5м са необходими двама човека и не се налага да се изваждат ламели от кутията. При по големи размери се препоръчва част от ламелите да бъдат отстранени преди да се изправи вратата тъй като е тежка и има опасност конзолите да се счупят докато успеете да ги фиксирате към трегера.
- За да премахнете ламели е необходимо да захраните приемника и да го свържете с двигателя. Посредством бутоните за ръчно управление размотайте част от ламелите и ги изнижете от останалите. Да се има предвид, че това е възможно само при челен монтаж когато кутията гледа на вън!!! След това внимателно без да усуквате конзолите изправете вратата върху вертикалните колони.

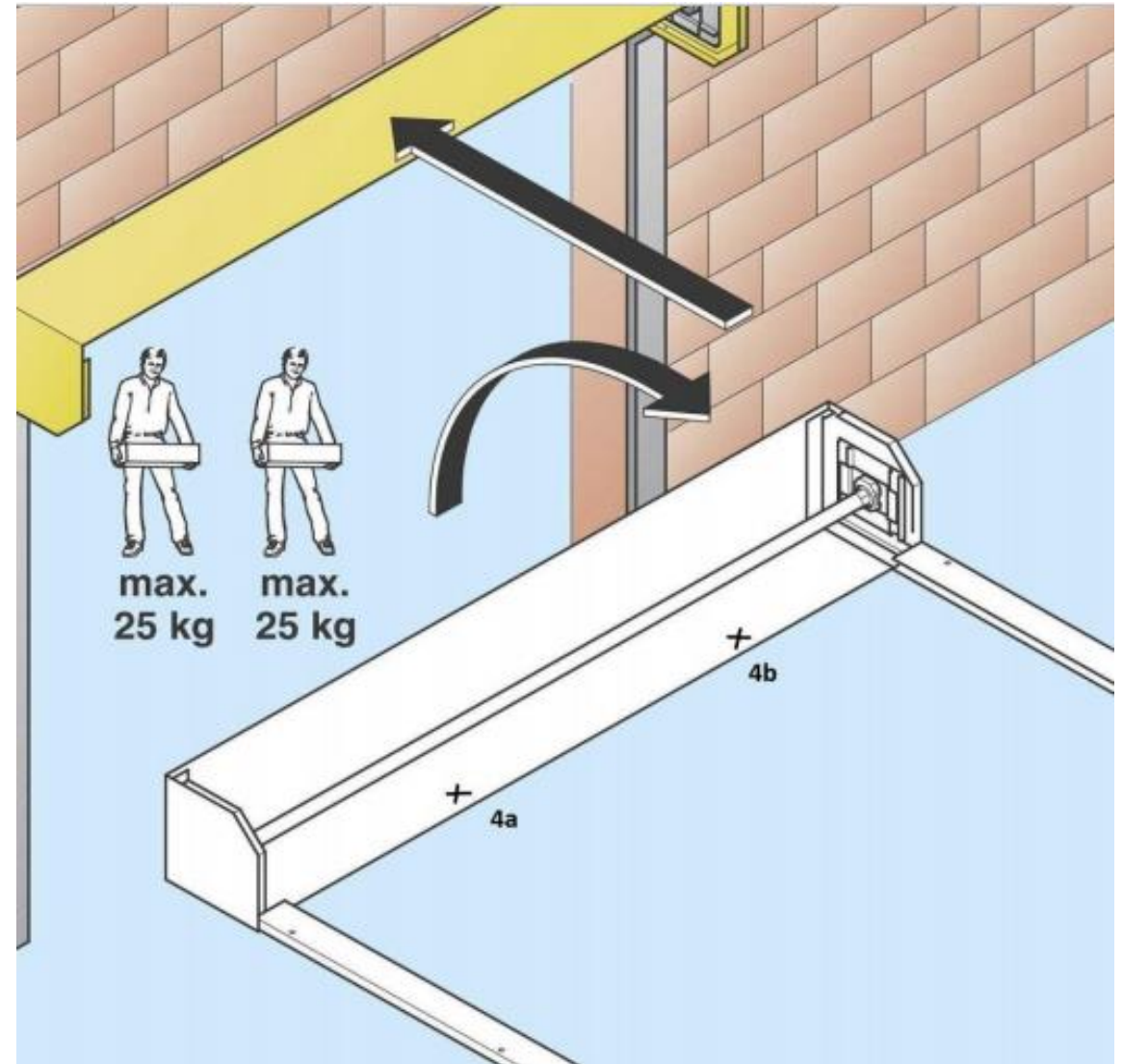

- Вратата задължително трябва да се обезопаси да не падне преди да бъде добре укрепена. След като е изправена спуснете надолу извън водачите останалите ламели и нивелирайте задвижващия вал по хоризонтала. Това е особено важно тъй като при не добре нивелиран вал при движението на ламелите ще се изместват в ляво или дясно и в даден момент вратата ще дефектира. Нивелирайте и водачите по вертикала и пристъпете към дюбелиране .

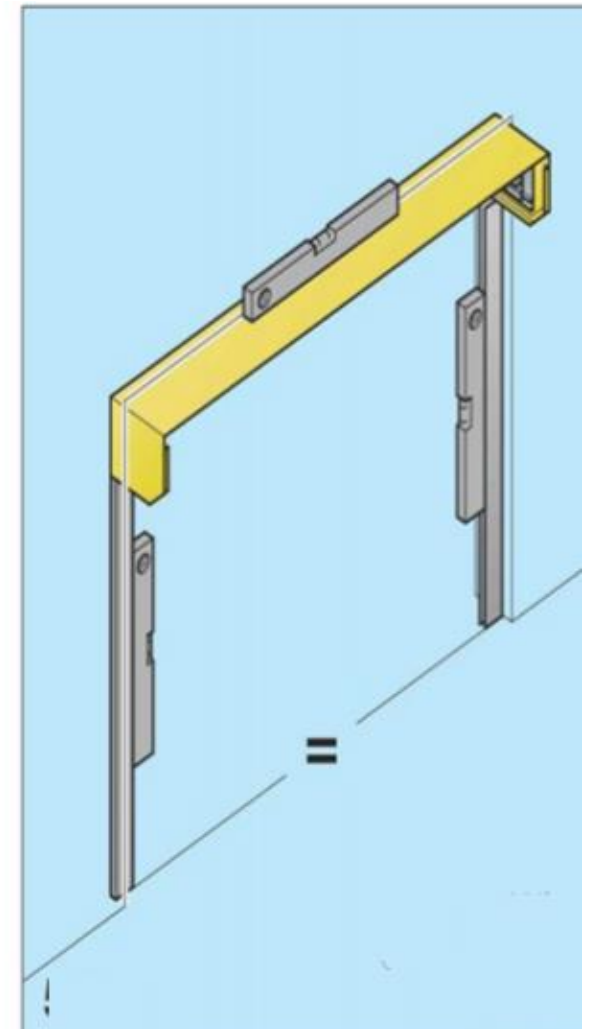
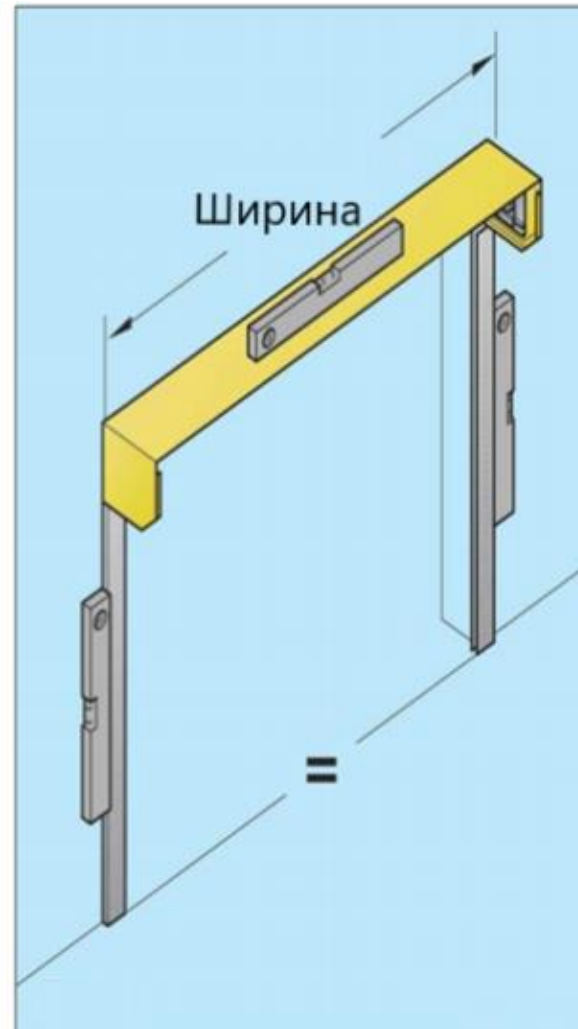



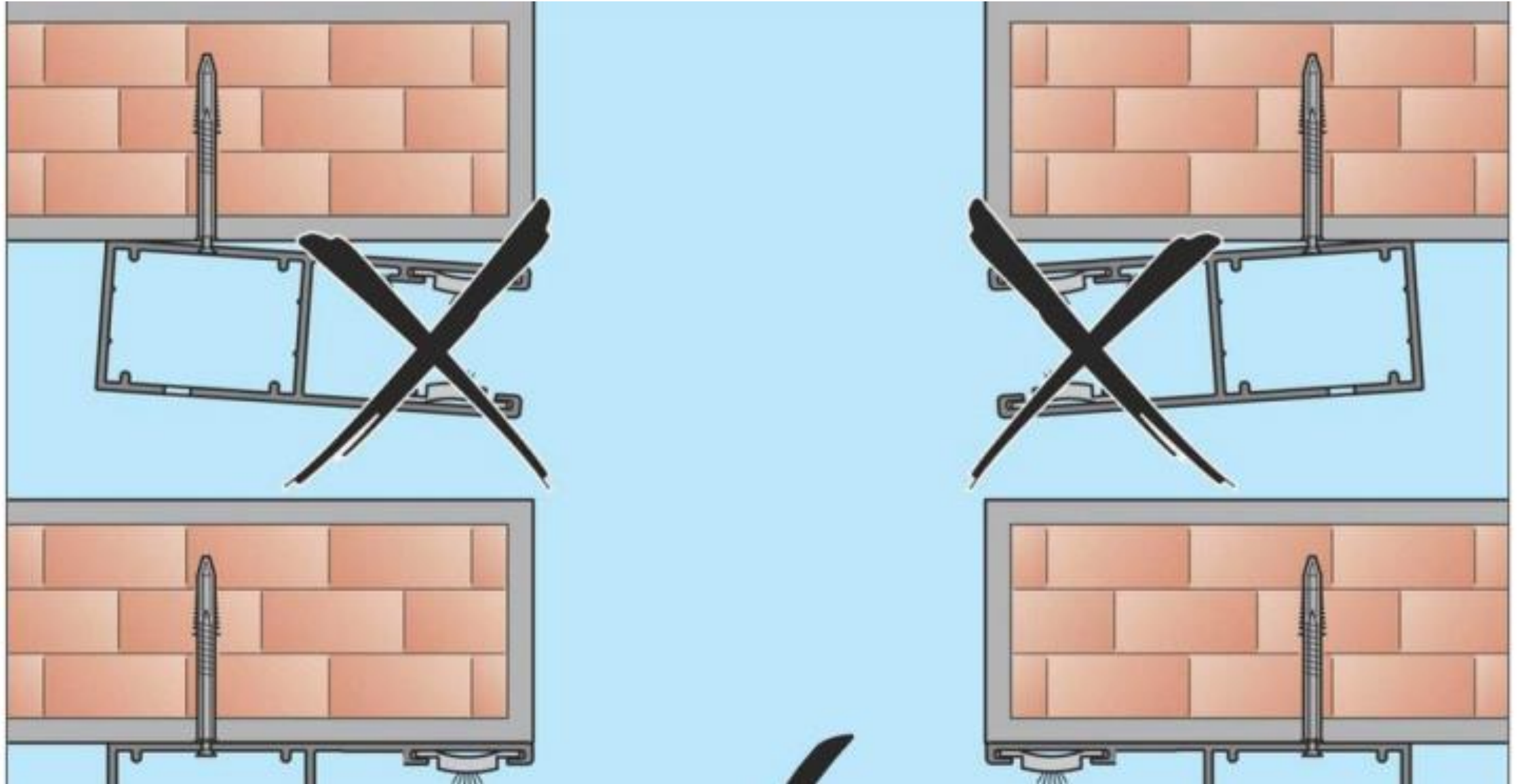

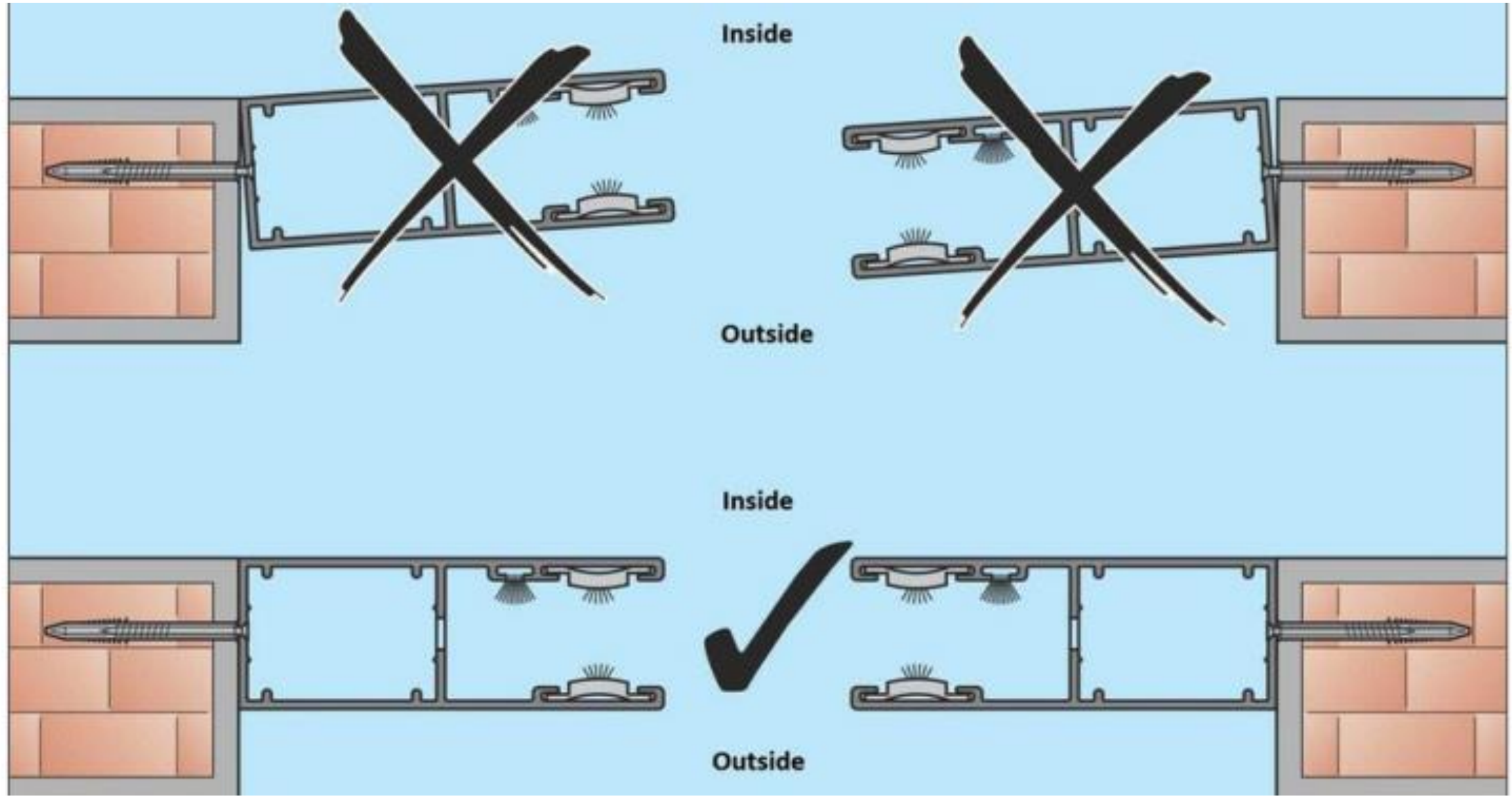

- Фиксиране на водачите

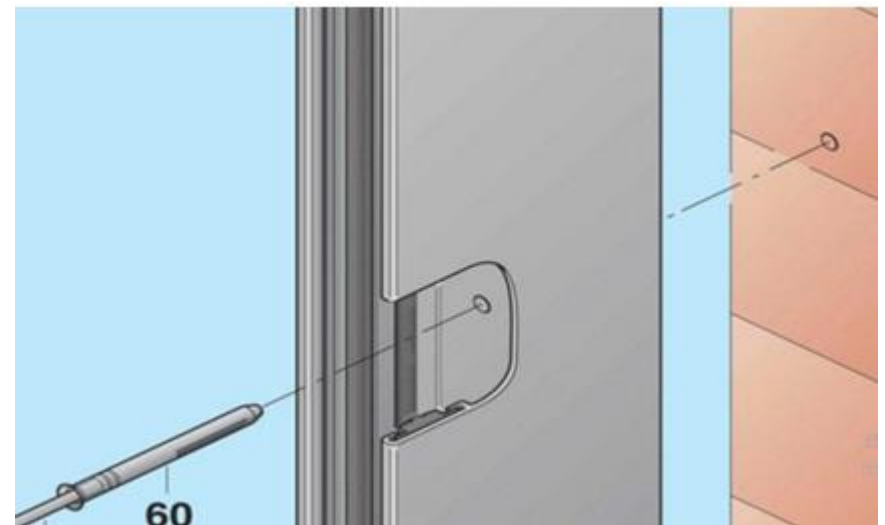
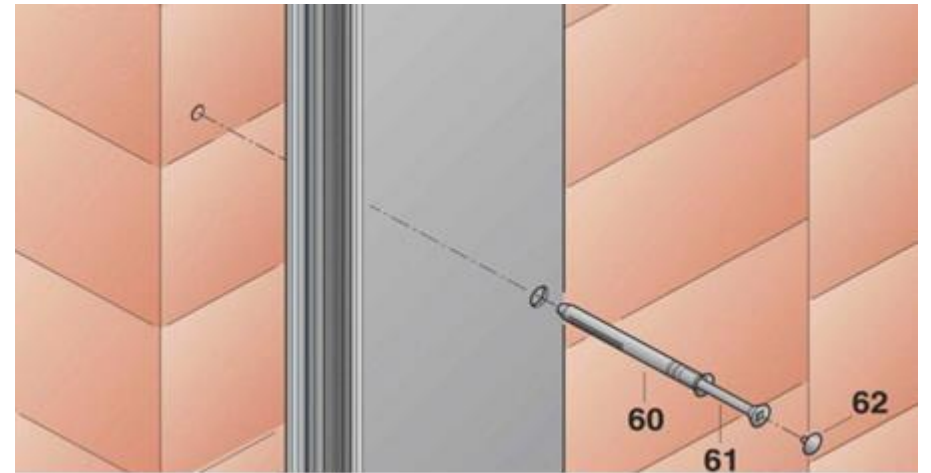

- Освен през водачите конзолите на кутията трябва задължително да бъдат фиксирани към трегера или плочата на гаража.

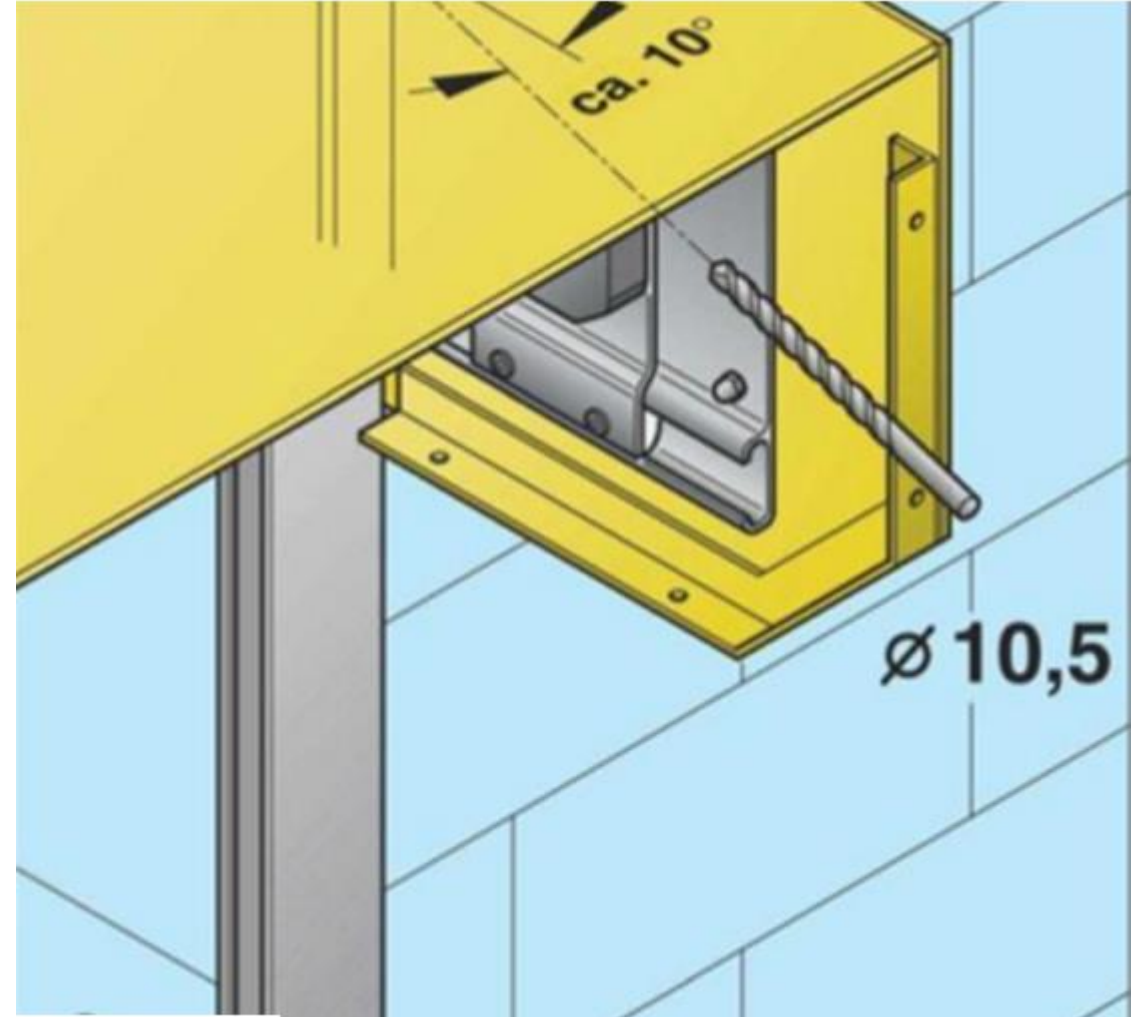

- След като се уверите, че конструкцията е перфектно укрепена и нивелирана следва да върнете отстранените ламели по обратен ред . С бутоните за ръчно управление внимателно приберете ламелите в кутията след, което ги вмъкнете във водача. Спуснете внимателно до затворено положение като използвате бутона стоп на приемника за спиране на мотора. В случай, че вратата не спира на желаната от вас позиция регулирайте с шестограмен ключ от регулаторите намиращи се на двигателя.

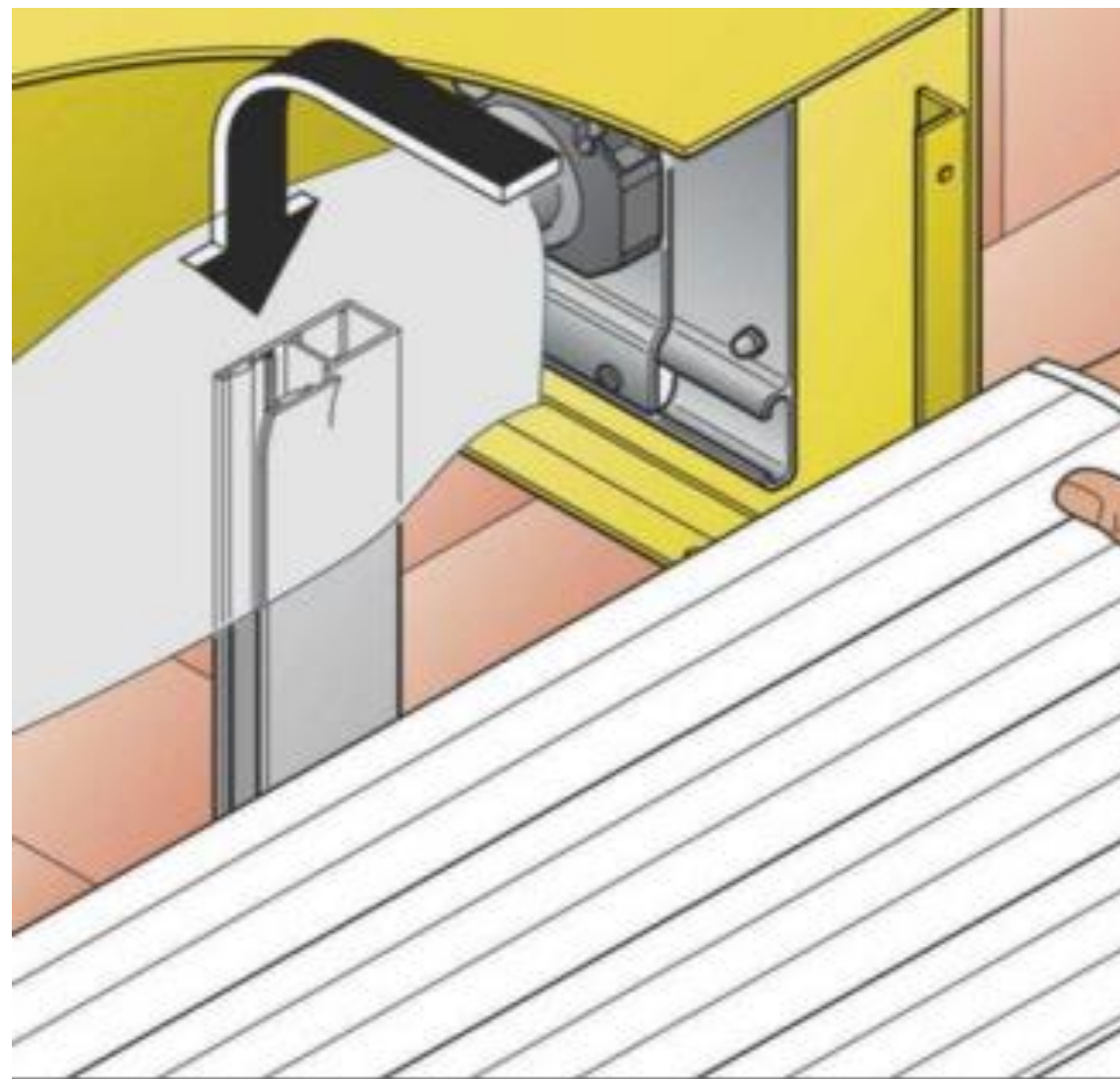

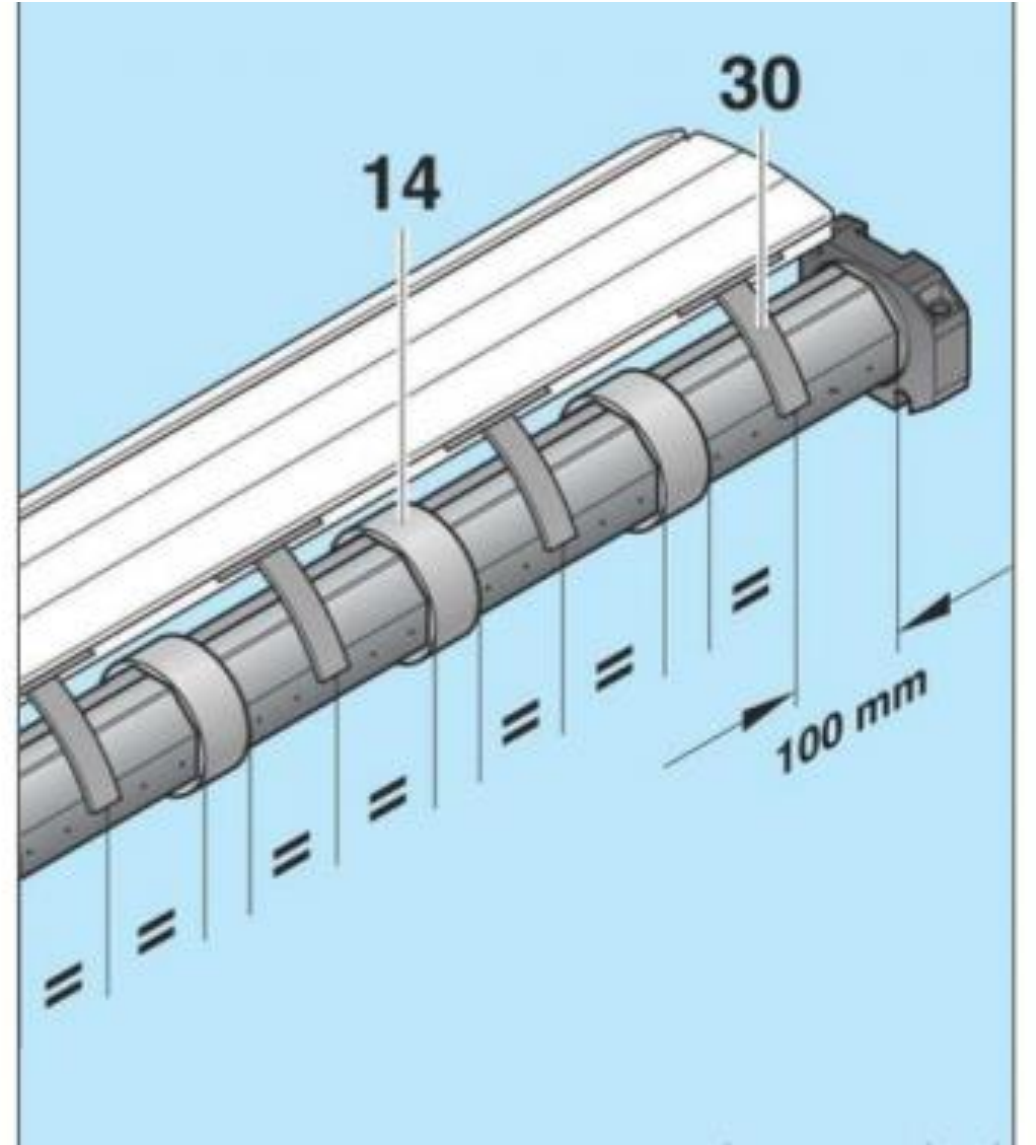
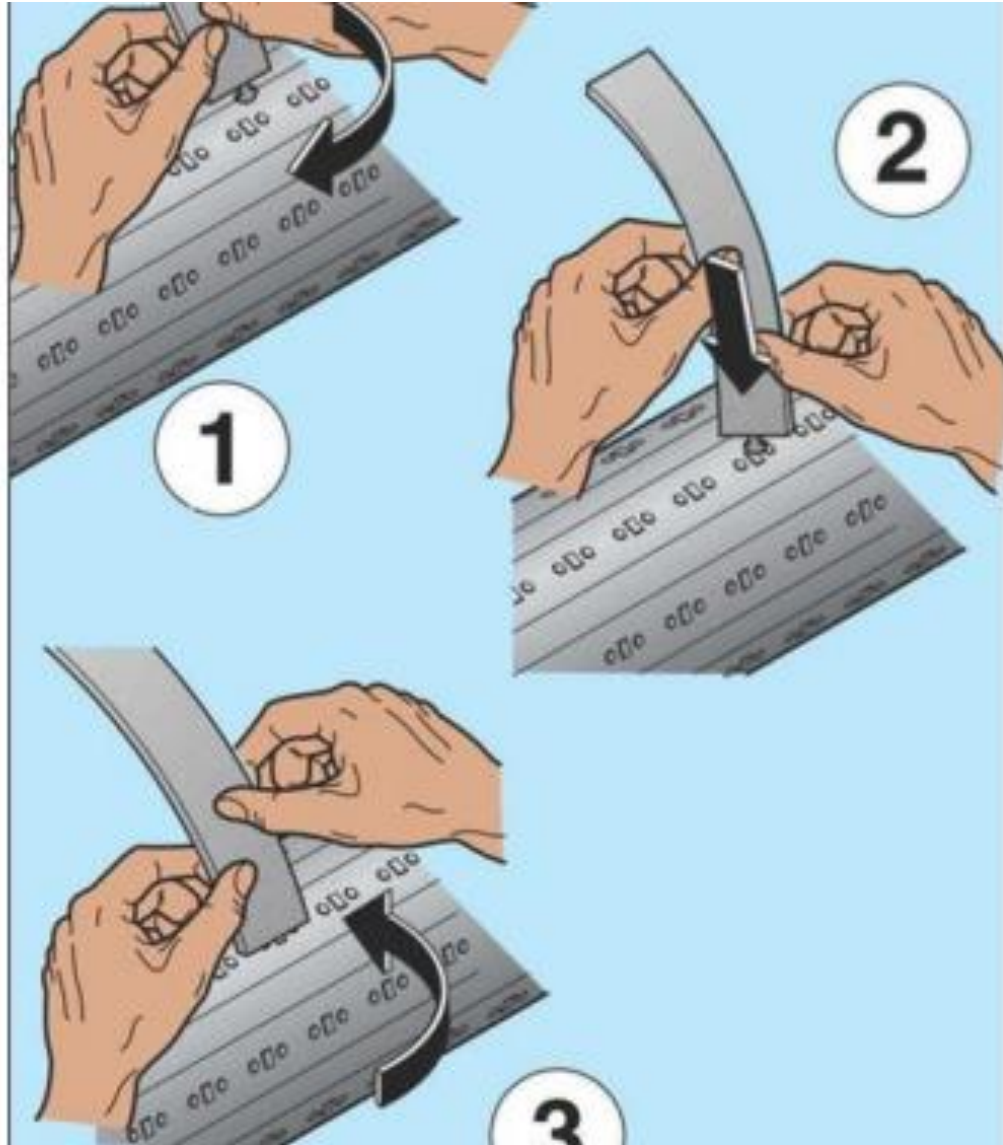

Избор на местоположение на външен приемник

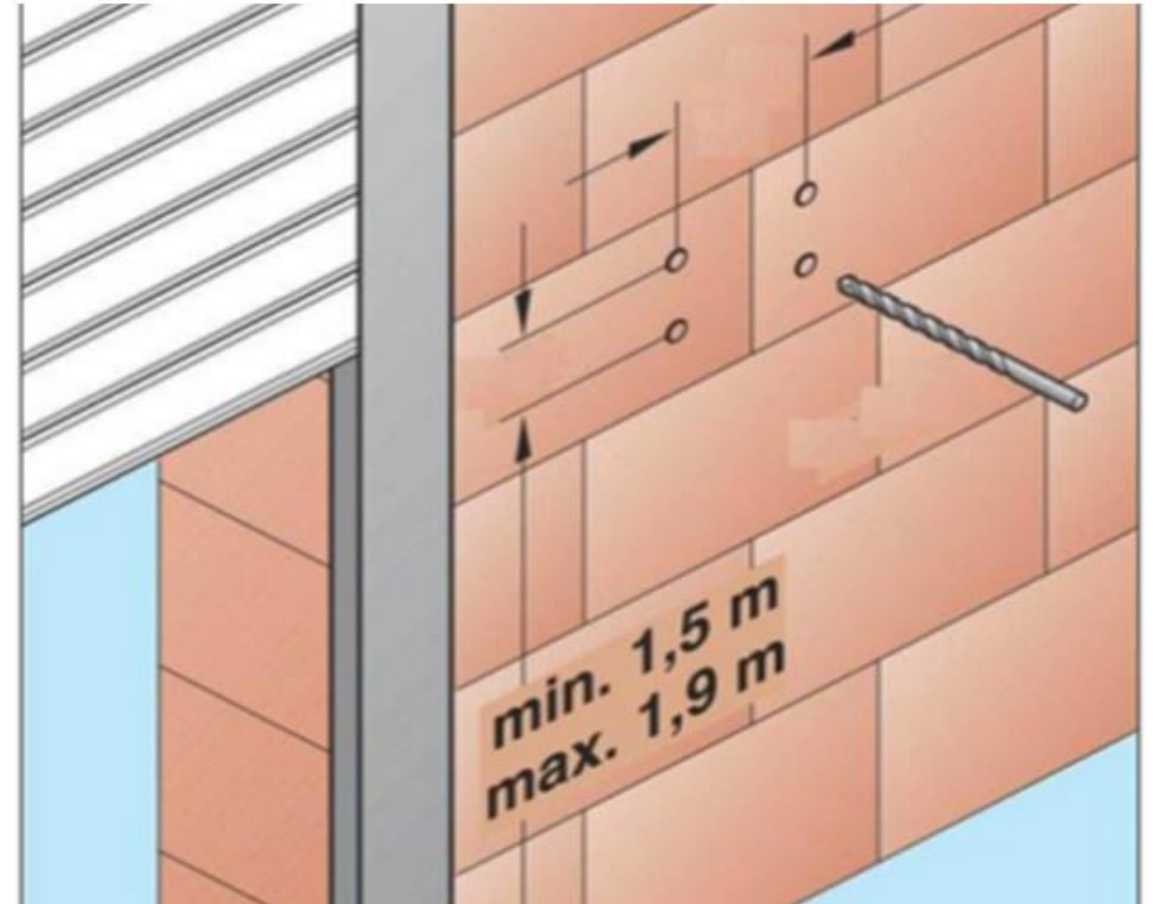

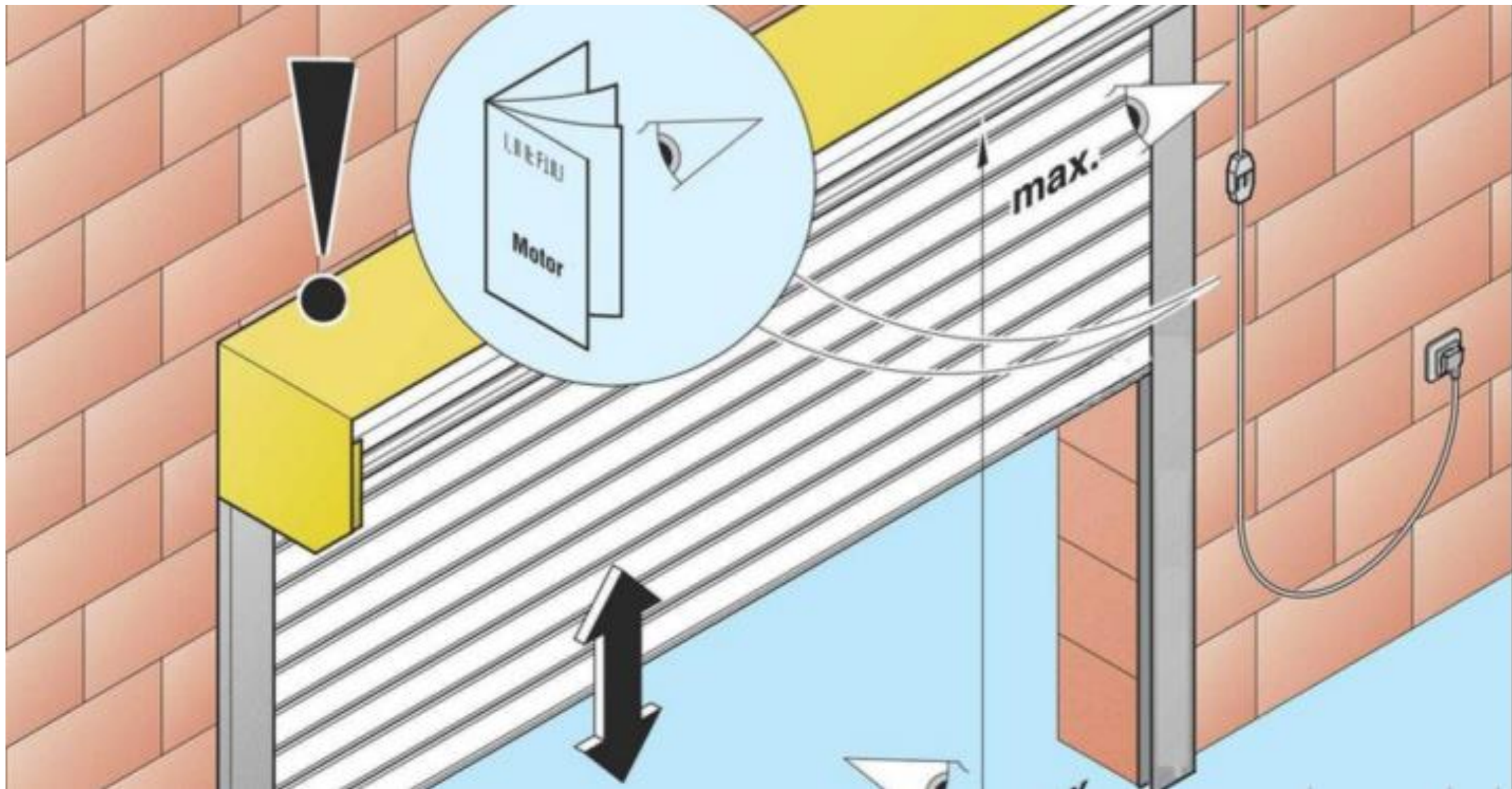



- Поставете капака и занитете обратно към кутията. Отстранете предпазното фолио и поставете корекционни тапи на отворите на водачите.

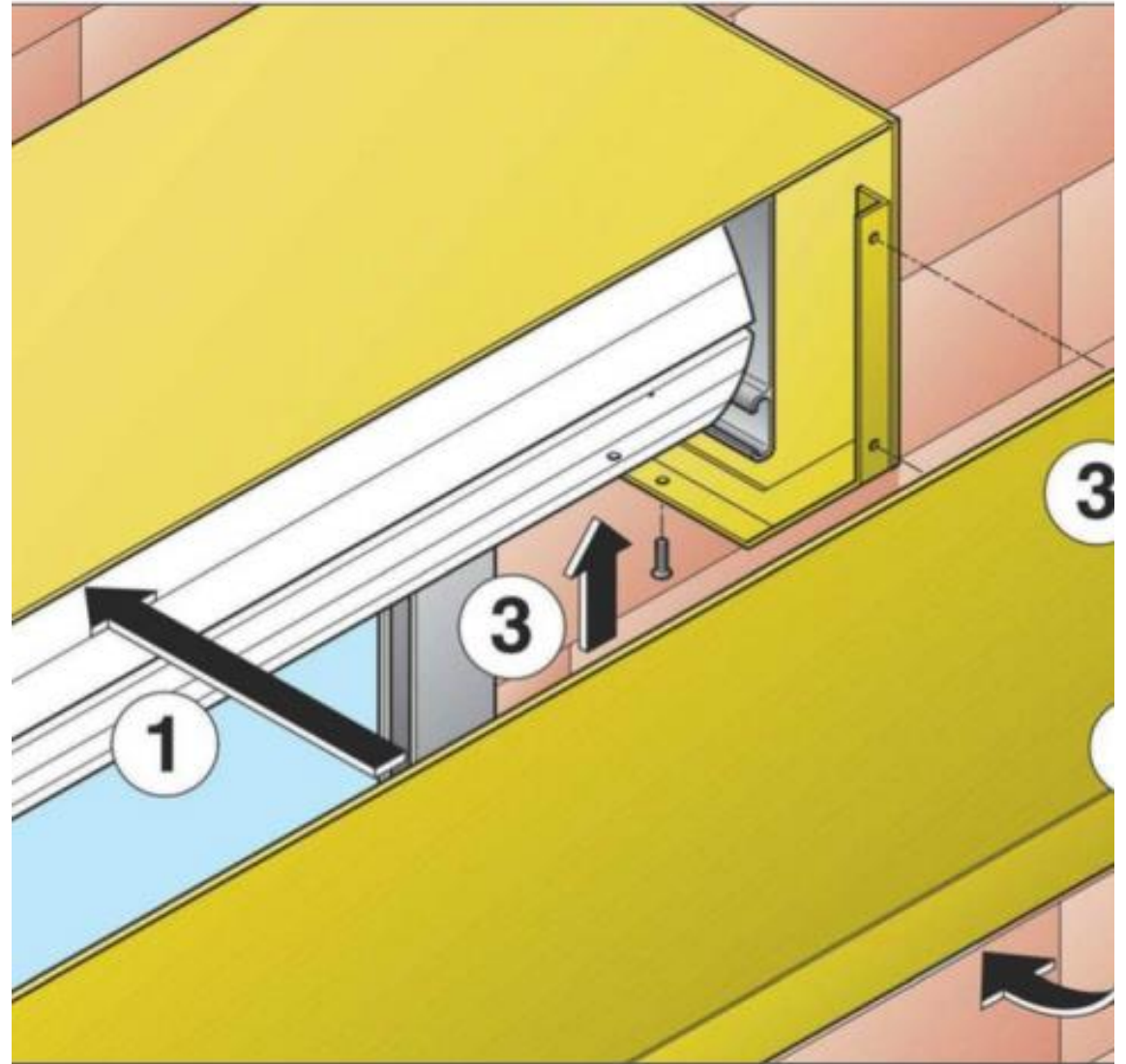

Предаване на обекта и инструкция за експлоатация;

След като лидера на бригадата се е уверил в безпроблемната работа на монтираната продукция е длъжен да направи подробен инструктаж и демонстрация за ползване от клиента.

Подписва приемо предавателен протокол и урежда финансовите взаимоотношения с клиента.